

Papierstoringen

In dit onderwerp wordt het volgende besproken:

- ‘Papier is vastgelopen bij de uitgang en Papier is vastgelopen aan de achterzijde’ op pagina 4-3
- ‘Papier is vastgelopen bij de uitgang en Papier is vastgelopen aan de achterzijde (met eenheid voor dubbelzijdig afdrukken)’ op pagina 4-5
- ‘Papier is vastgelopen bij de uitgang; open de bovenklep om het papier te verwijderen’ op pagina 4-7
- ‘Papier is vastgelopen bij lade’ op pagina 4-10
- ‘Papier is vastgelopen bij de bovenklep’ op pagina 4-14
- ‘Papierstoring bij eenheid voor dubbelzijdig afdrukken’ op pagina 4-18
- ‘Papier is vastgelopen bij de stapeleenheid’ op pagina 4-19
- ‘Papierstoring door verkeerd formaat’ op pagina 4-20

Papier is vastgelopen bij de uitgang en Papier is vastgelopen aan de achterzijde

1. Open de achterklep.



Let op

Sommige onderdelen aan de binnenkant van de achterklep kunnen heet zijn. Ga daarom voorzichtig te werk.

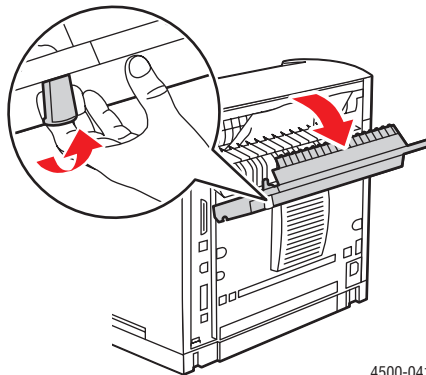

4500-041

2. Verwijder het geblokkeerde papier. Controleer of alle stukjes papier zijn verwijderd.

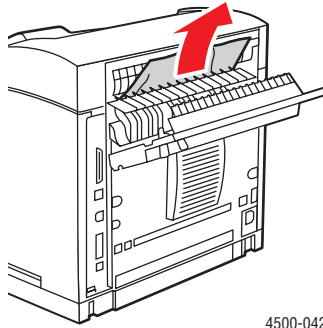

4500-042

3. Als u in stap 2 geen vastgelopen papier aantreft, opent u de klep boven de uitgang en trekt u het vastgelopen papier volledig uit de printer.

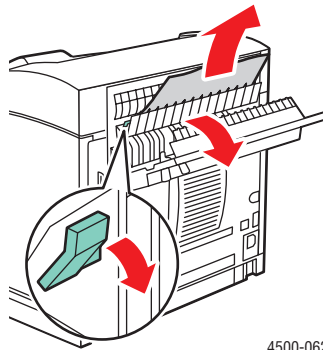

4500-062

4. Sluit de achterklep.

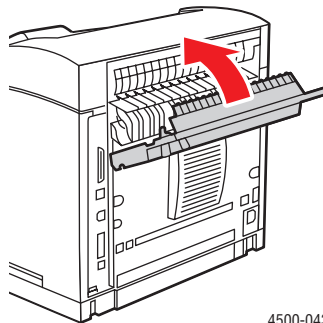

4500-043

Ga voor meer informatie naar de website www.phaserSMART.com.

PhaserSMART is een krachtig diagnostisch hulpprogramma op het Internet waarmee u met enkele muisklikken kunt beschikken over de nieuwste ondersteuningsoplossingen. (Alleen in het Engels)

Papier is vastgelopen bij de uitgang en Papier is vastgelopen aan de achterzijde (met eenheid voor dubbelzijdig afdrukken)

1. Open de klep van de eenheid voor dubbelzijdig afdrukken.

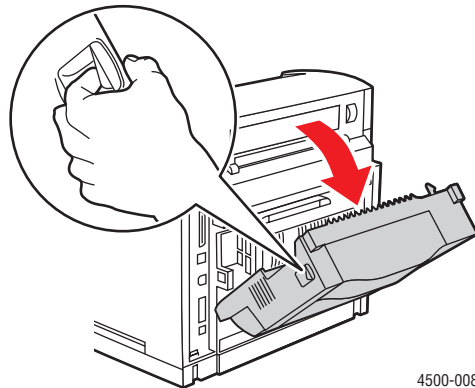

2. Open de achterklep.



Let op

Sommige onderdelen aan de binnenkant van de achterklep kunnen heet zijn. Ga daarom voorzichtig te werk.

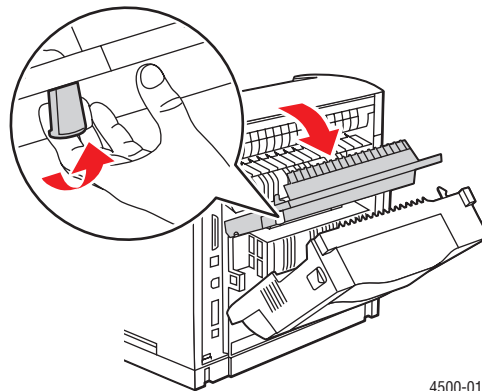

3. Verwijder het geblokkeerde papier. Controleer of alle stukjes papier zijn verwijderd.

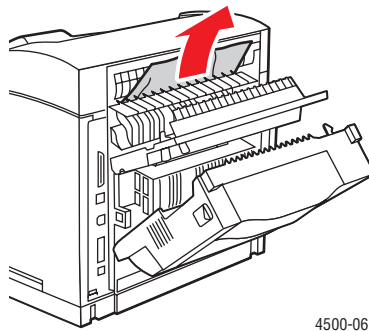

4. Als u in stap 3 geen vastgelopen papier aantreft, opent u de klep boven de uitgang en trekt u het vastgelopen papier volledig uit de printer.

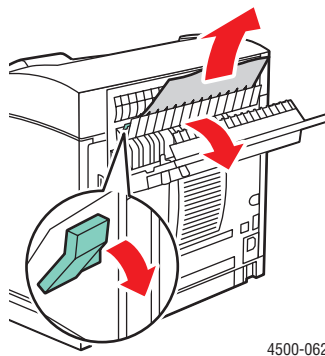

5. Sluit de achterklep.

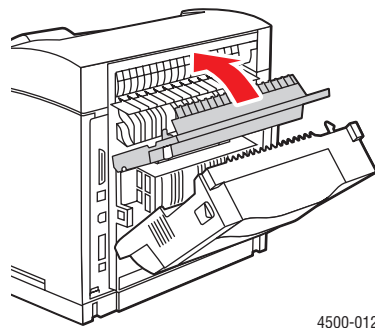

6. Sluit de klep van de eenheid voor dubbelzijdig afdrukken.

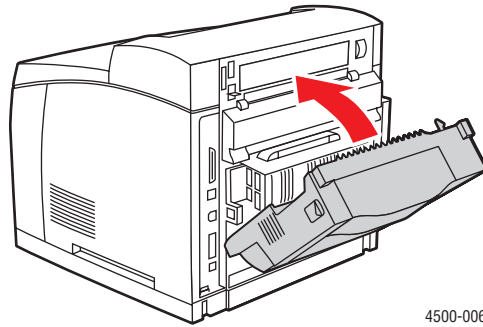

Ga voor meer informatie naar de website www.phaserSMART.com.

PhaserSMART is een krachtig diagnostisch hulpprogramma op het Internet waarmee u met enkele muisklikken kunt beschikken over de nieuwste ondersteuningsoplossingen.
(Alleen in het Engels)

Papier is vastgelopen bij de uitgang; open de bovenklep om het papier te verwijderen

1. Als u een stapeleenheid gebruikt, verwijdert u het papier uit de stapeleenheid en tilt u de stapeleenheid omhoog.

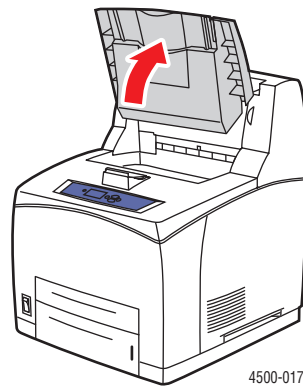
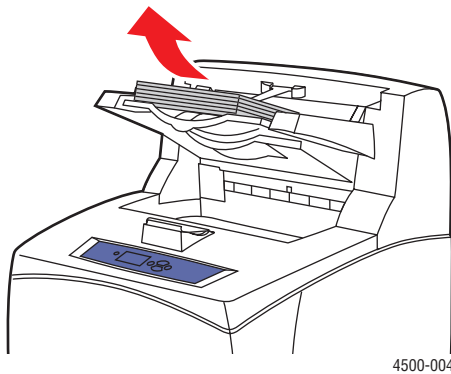

2. Verwijder het geblokkeerde papier uit de uitgang. Controleer of alle stukjes papier zijn verwijderd.

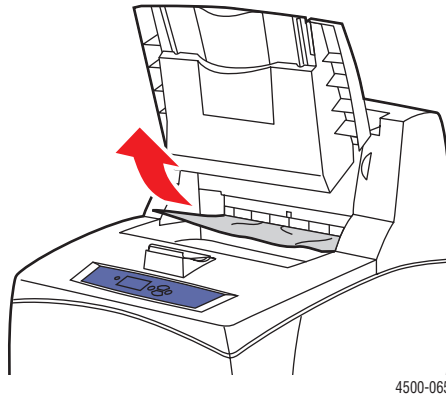

3. Open de bovenklep.

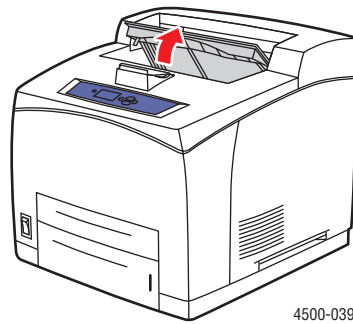

4. Sluit de bovenklep.

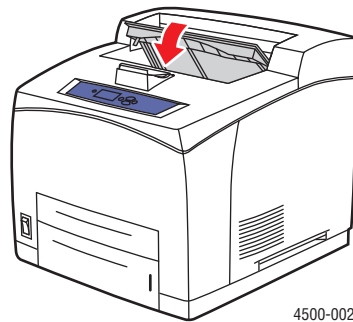

5. Als u een stapeleenheid gebruikt, laat u deze zakken.

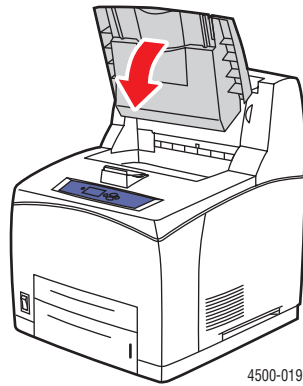

Ga voor meer informatie naar de website www.phaserSMART.com.

PhaserSMART is een krachtig diagnostisch hulpprogramma op het Internet waarmee u met enkele muisklikken kunt beschikken over de nieuwste ondersteuningsoplossingen. (Alleen in het Engels)

Papier is vastgelopen bij lade

1. Trek de laden die op het voorpaneel worden aangegeven volledig uit de printer.

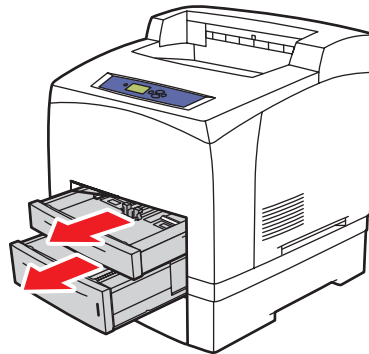

4500-099

Opmerking

Bij alle laden behalve lade 2 trekt u de opgegeven lade en alle laden daarboven uit de printer. Als het papier bijvoorbeeld bij lade 3 is vastgelopen, trekt u lade 1, 2 en 3 uit de printer. Als het papier bij lade 2 is vastgelopen, trekt u alleen lade 2 uit de printer. In dat geval hoeft u niet alle laden te verwijderen. Als het papier bij lade 1 is vastgelopen, trekt u lade 1 en 2 uit de printer.

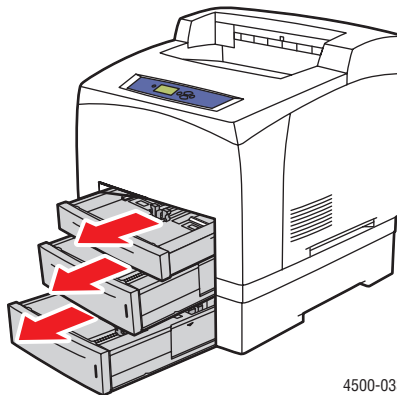

4500-033

2. Trek het geblokkeerde papier uit de sleuf voor de printerlade.

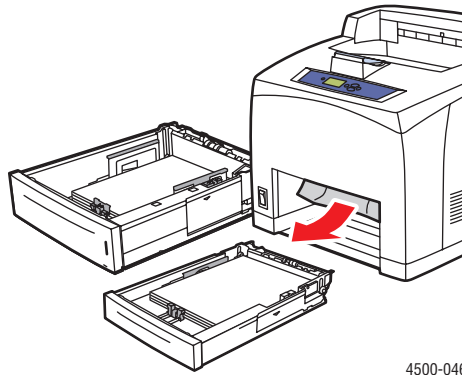

3. Verwijder verfrommeld papier uit de lade.

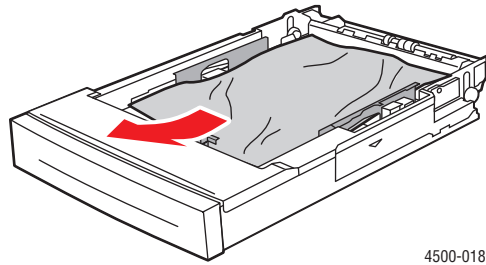

4. Als u een stapeleenheid gebruikt, verwijdert u het papier uit de stapeleenheid en tilt u de stapeleenheid omhoog.

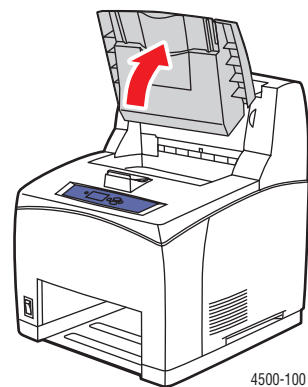
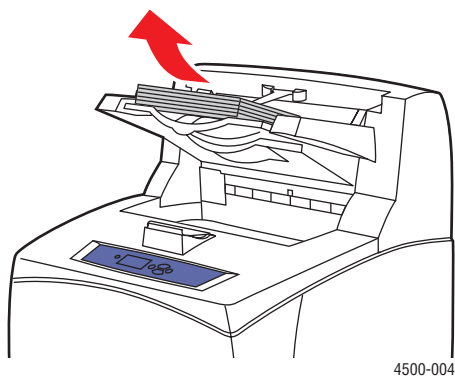

5. Open de bovenklep.

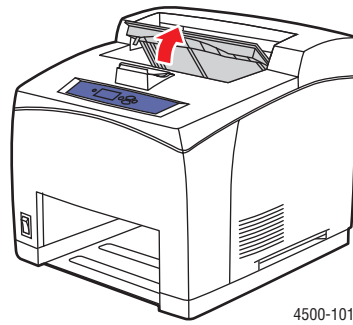

4500-101

6. Verwijder de printercassette.

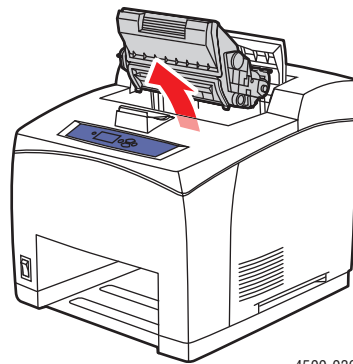

4500-036

7. Verwijder het geblokkeerde papier. Controleer of alle stukjes papier zijn verwijderd.

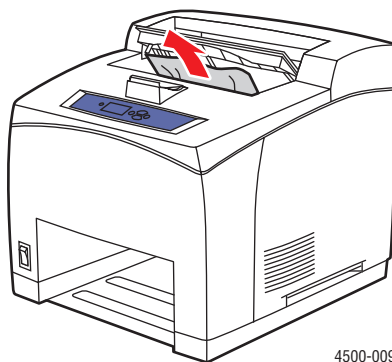

4500-009

8. Plaats de printercassette.

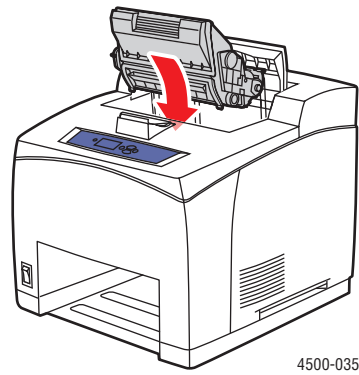

4500-035

9. Schuif de laden in de sleuf en duw de laden volledig naar de achterkant van de printer.

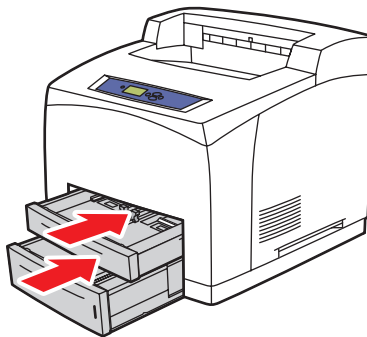

4500-034

10. Sluit de bovenklep.

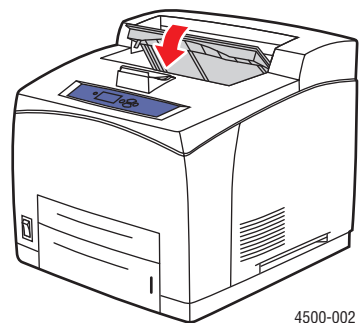

4500-002

11. Als u een stapleenheid gebruikt, laat u deze zakken.

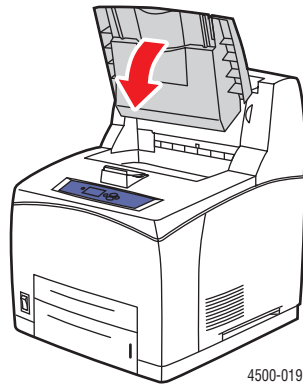

Ga voor meer informatie naar de website www.phaserSMART.com.

PhaserSMART is een krachtig diagnostisch hulpprogramma op het Internet waarmee u met enkele muisklikken kunt beschikken over de nieuwste ondersteuningsoplossingen. (Alleen in het Engels)

Papier is vastgelopen bij de bovenklep

1. Als u een stapleenheid gebruikt, verwijdert u het papier uit de stapleenheid en tilt u de stapleenheid omhoog.

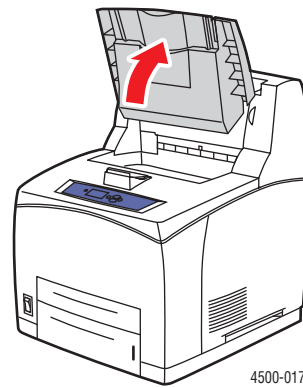
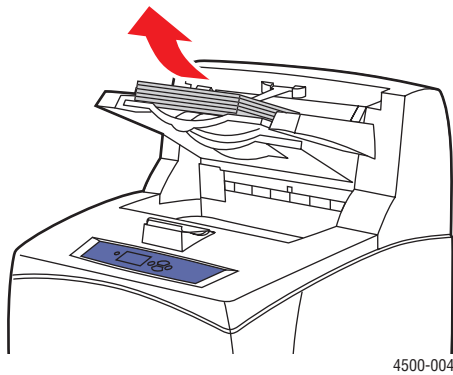

2. Open de bovenklep.

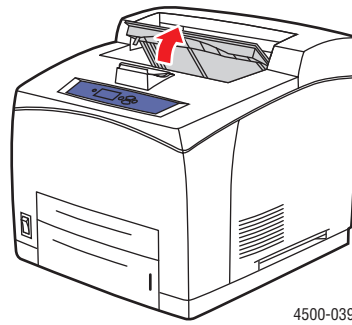

4500-039

3. Verwijder de printercassette.

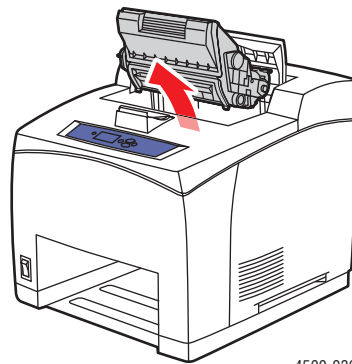

4500-036

4. Roteer de groene rollen om het vastgelopen papier te verwijderen en trek het papier vervolgens voorzichtig weg.

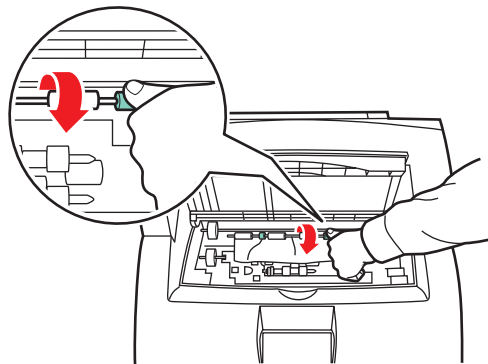

4500-037

- Als u het vastgelopen papier niet kunt verwijderen, trekt u lade 1 en 2 volledig uit de printer.

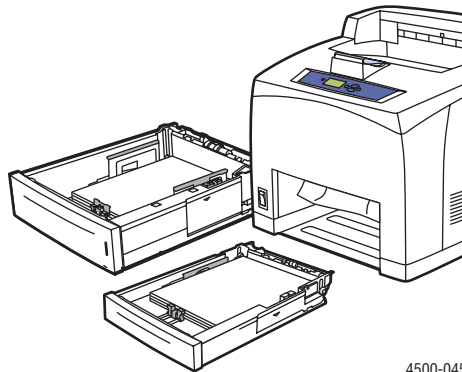

4500-045

- Roteer de groene rollen en verwijder het vastgelopen papier. Controleer of alle stukjes papier zijn verwijderd.

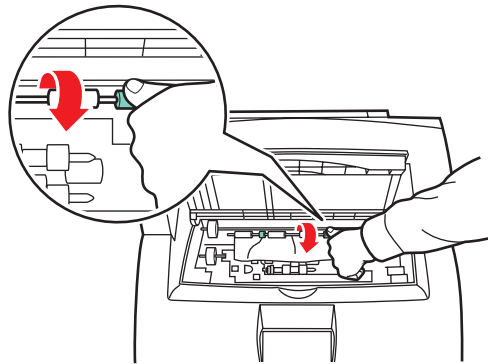

4500-037

- Schuif de laden in de sleuf en duw de laden volledig naar de achterkant van de printer.

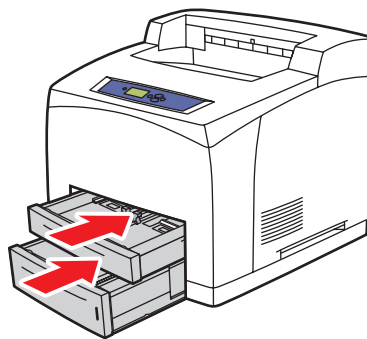

4500-034

8. Plaats de printercassette.

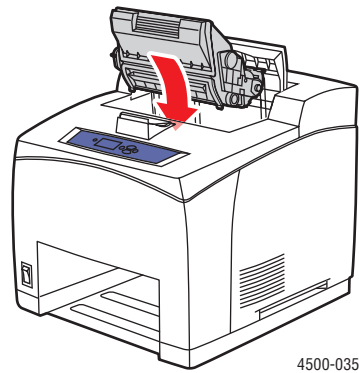

9. Sluit de bovenklep.

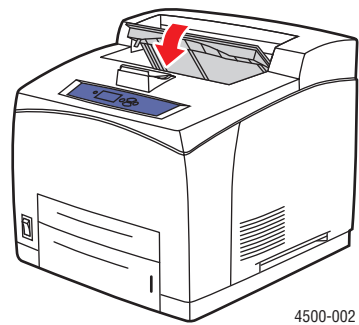

10. Als u een stapleenheid gebruikt, laat u deze zakken.

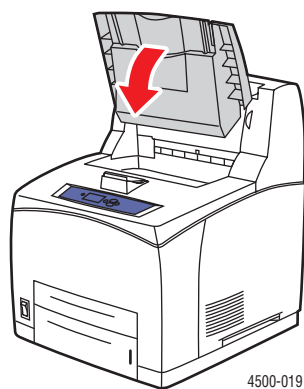

Ga voor meer informatie naar de website www.phaserSMART.com.

PhaserSMART is een krachtig diagnostisch hulpprogramma op het Internet waarmee u met enkele muisklikken kunt beschikken over de nieuwste ondersteuningsoplossingen.
(Alleen in het Engels)

Papierstoring bij eenheid voor dubbelzijdig afdrucken

1. Open de klep van de eenheid voor dubbelzijdig afdrucken.

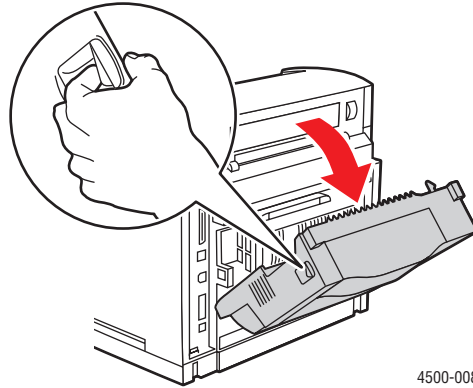

2. Verwijder het geblokkeerde papier. Controleer of alle stukjes papier zijn verwijderd.

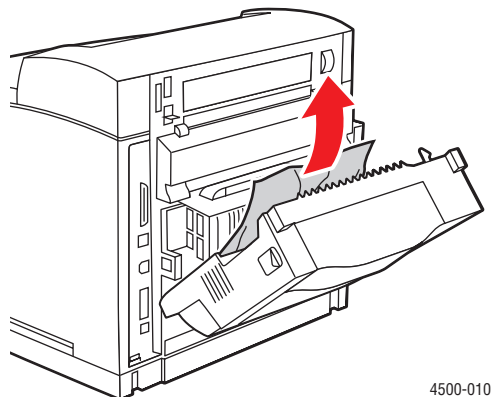

3. Sluit de klep van de eenheid voor dubbelzijdig afdrucken.

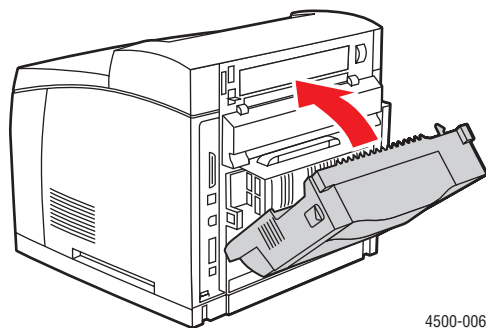

Ga voor meer informatie naar de website www.phaserSMART.com.

PhaserSMART is een krachtig diagnostisch hulpprogramma op het Internet waarmee u met enkele muisklikken kunt beschikken over de nieuwste ondersteuningsoplossingen. (Alleen in het Engels)

Papier is vastgelopen bij de stapeleenheid

1. Open de achterklep van de stapeleenheid.

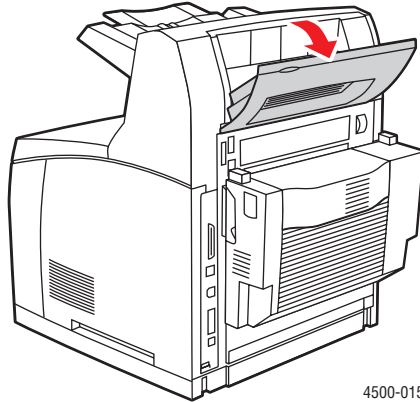

4500-015

2. Verwijder het geblokkeerde papier. Controleer of alle stukjes papier zijn verwijderd.

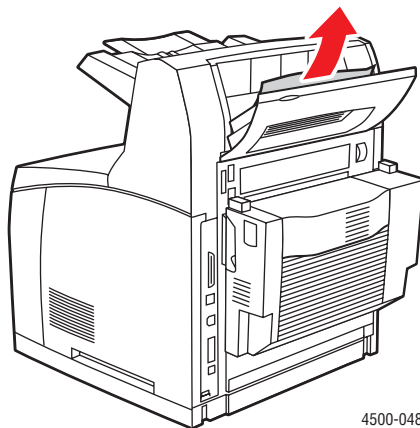

4500-048

3. Sluit de achterklep van de stapeleenheid.

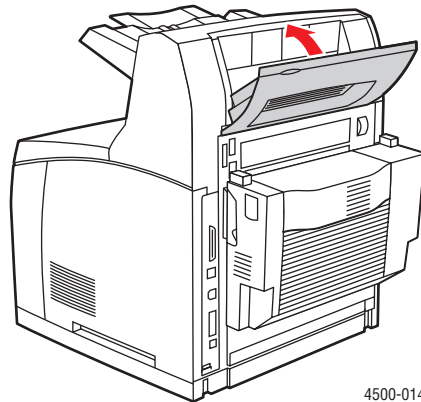

Ga voor meer informatie naar de website www.phaserSMART.com.

PhaserSMART is een krachtig diagnostisch hulpprogramma op het Internet waarmee u met enkele muisklikken kunt beschikken over de nieuwste ondersteuningsoplossingen.
(Alleen in het Engels)

Papierstoring door verkeerd formaat

1. Trek de lade helemaal uit de printer.

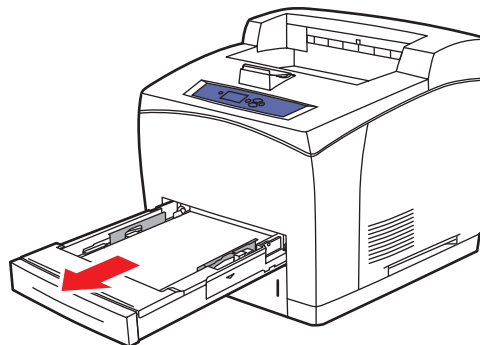

2. Controleer of de papiergeleiders stevig tegen het papier zijn gedrukt.

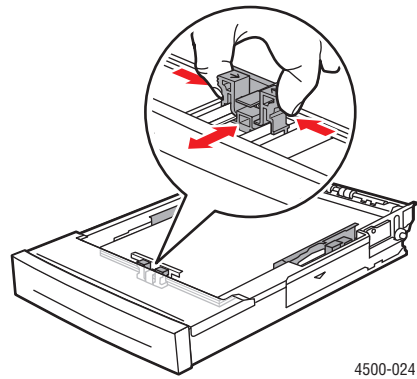
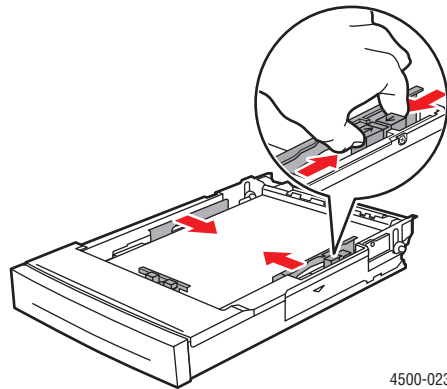

3. Schuif de lade in de sleuf en duw de lade volledig naar de achterkant van de printer.

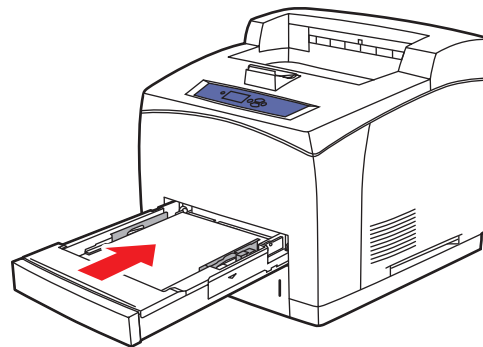

4. Als het bericht **Papier voor lade X bevestigen** wordt weergegeven (waarbij X het ladenummer is dat op het voorpaneel wordt weergegeven), controleert u of het formaat en het type van het papier overeenkomen met de kenmerken van het papier in de lade.
 - Als dat het geval is, drukt u op de knop **OK**.
 - Als dat niet het geval is, selecteert u het juiste formaat en type op het voorpaneel.

5. Als u een eenheid voor dubbelzijdig afdrukken gebruikt, opent u de klep van de eenheid.

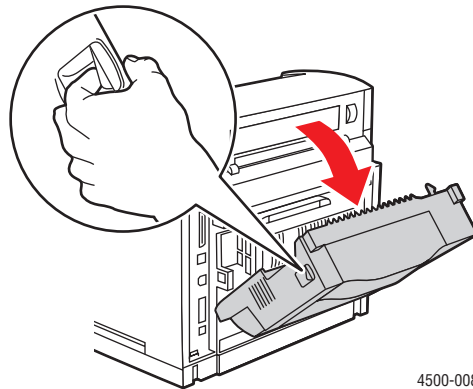

6. Open de achterklep.



Let op

Sommige onderdelen aan de binnenkant van de achterklep kunnen heet zijn. Ga daarom voorzichtig te werk.

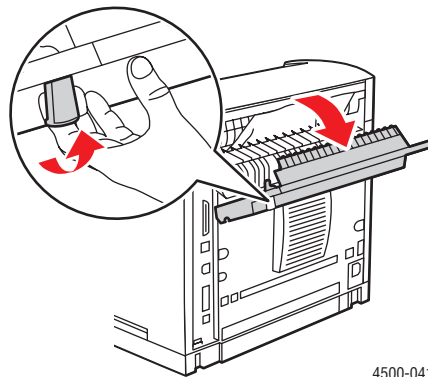

7. Verwijder het geblokkeerde papier. Controleer of alle stukjes papier zijn verwijderd.

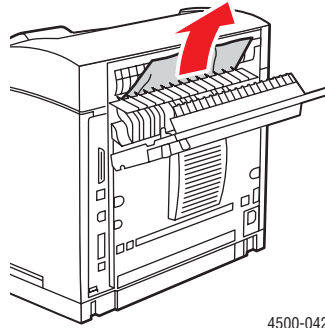

8. Sluit de achterklep.

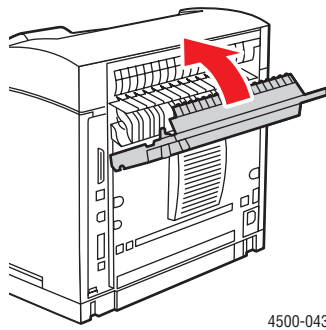

9. Als u een eenheid voor dubbelzijdig afdrukken gebruikt, sluit u de klep van de eenheid.

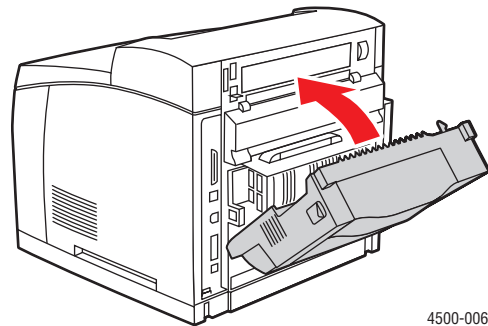

Ga voor meer informatie naar de website www.phaserSMART.com.

PhaserSMART is een krachtig diagnostisch hulpprogramma op het Internet waarmee u met enkele muisklikken kunt beschikken over de nieuwste ondersteuningsoplossingen. (Alleen in het Engels)